

平面組裝示意圖

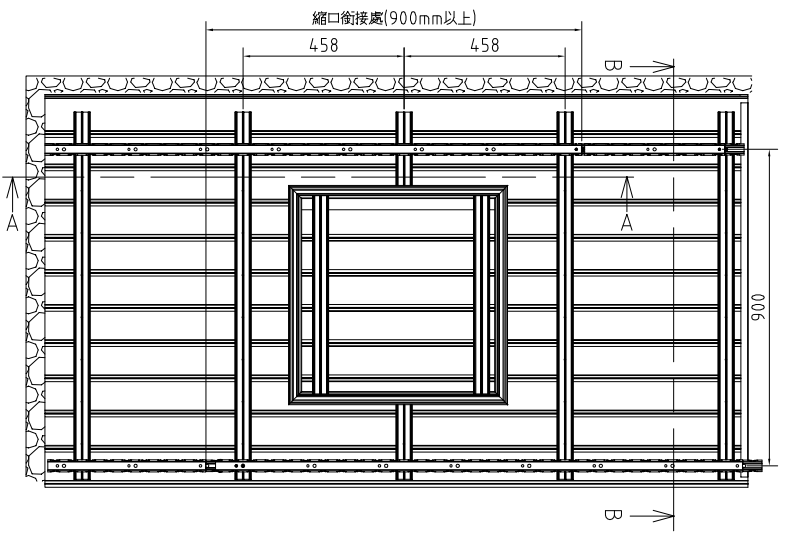

File No.: TRE0002980

立體組裝示意圖

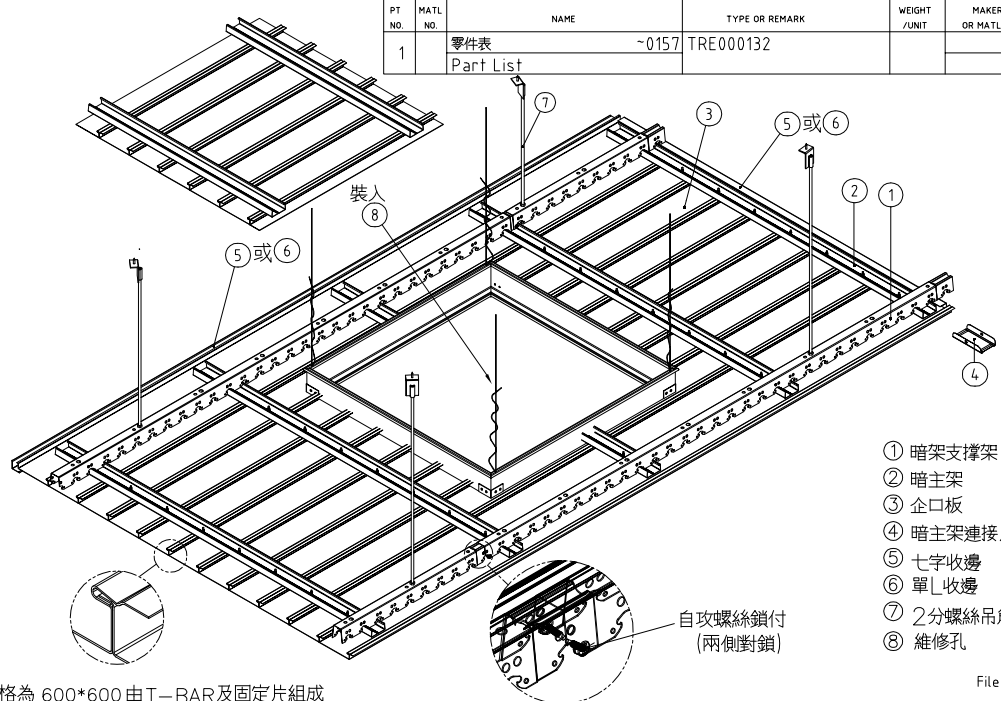

ps:維修孔規格為 600*600由T-BAR及固定片組成

File No.: TRE0002980

PT NO.	MATL NO.	NAME	TYPE OR REMARK	WEIGHT /UNIT	MAKER OR MATL	QTY /UNIT	QTY TOTAL	WKS
1		零件表 Part List	-0157 TRE000132					

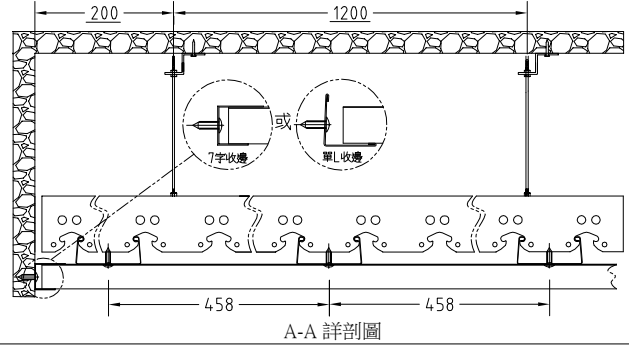

A-A 詳剖圖

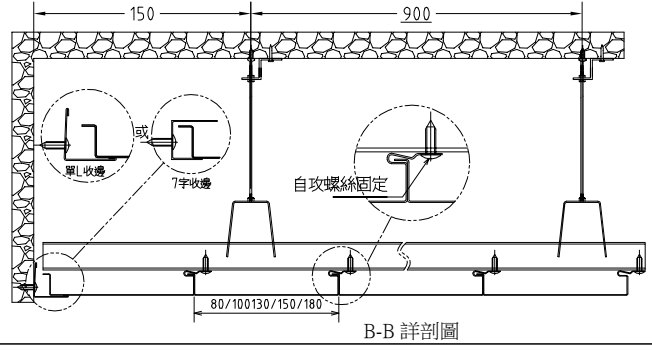

B-B 詳剖圖

- 壹. 骨架:
1. 材質: 鍍鋅鋼板
 - 1.1 符合 CNS 1244 G3027或JIS G3302 SGCC 規範.
 - 1.2 鍍層量達 Z12.
- 貳. 面板: 預烤漆鋁板
- 參. 材料:
- 2.1 符合JIS H4001 A1000或 A3000 系列規範.
 - 2.2 正面烤漆膜厚達 20±5 μm.
 - 2.3 符合CNS 8886鹽水噴霧試驗: 溫度35°C(2000小時)塗膜表面無膨脹, 剝離, 鏽蝕等情形.
 - 2.4 符合 CNS 11231 耐候試驗, 照射時間: 3200 hrs, 表面無變化
- 參. 施工要領
- 3.1 相鄰支撐架連接處須錯位900mm以上.
 - 3.2 天花板之懸吊長度小於1m時, 吊筋可採用兩分螺桿.
 - 3.3 天花板之懸吊長度為1m-3m時, 吊筋建議採三分螺桿.
 - 3.4 天花板之懸吊長度超過3m時, 吊筋建議以輕型鋼之立柱取代或加設鋼銜架等構件來進行施作.
 - 3.5 縮口支撐架與縮口支撐架兩邊各以一個自攻螺絲釘固定, 該接頭拉壓力須達200kgf以上.
 - 3.6 支撐架與兩分螺桿吊筋拉力達200kgf以上; 支撐架與三分螺桿吊筋拉力達300kgf以上.
 - 3.7 支撐架與暗主架結合點拉力達100kgf以上.

組裝用料:						
名稱	B型企口卡麗板	縮口式暗架支撐架	暗主架	暗主架連接片	單L收邊	7字收邊
材質	0.5mm(80/100/130/150) 預烤漆鋁板 0.6mm(寬180) 預烤漆鋁板	0.8mm鍍鋅鋼板	0.5/0.6mm鍍鋅鋼板	0.4mm鍍鋅鋼板	0.5mm預烤漆鋁板	0.5mm預烤漆鋁板
型式						
尺寸	寬:80/100/130/150/180 高:17	長3050*寬33.5*高38.5	長3600*寬45*高19	85*43.5*17	長3050/2440 24*24	長3050 14*18*21

2022/1/19	變更耐候試驗說明	LIEN	SCALE	FREE	DRAWING DATE	2017/7/3	MACHINE NAME	標準一般施工大樣圖	PRO NO.	PK16001~0156
2020/10/5	規範修正	Kai	APPROVED		CHECKED		DESIGNED		DRAWN	LIEN
2020/08/31	增加耐候測報	LIEN	DRAWING TITLE		B型企口式卡麗板不沖孔預烤漆鋁板(室內)					
2019/12/11	無相關測報	lien	DRAWING NO.		TRE0002997					
2019/10/16	規範混淆修正	LIEN	青鋼應用材料公司		DRAWING NO.					
2023/09/15	連接片規格修正	lien			TRE0002997					

本圖面所有權歸屬青鋼 未經許可不得仿製或複印

平面組裝示意圖

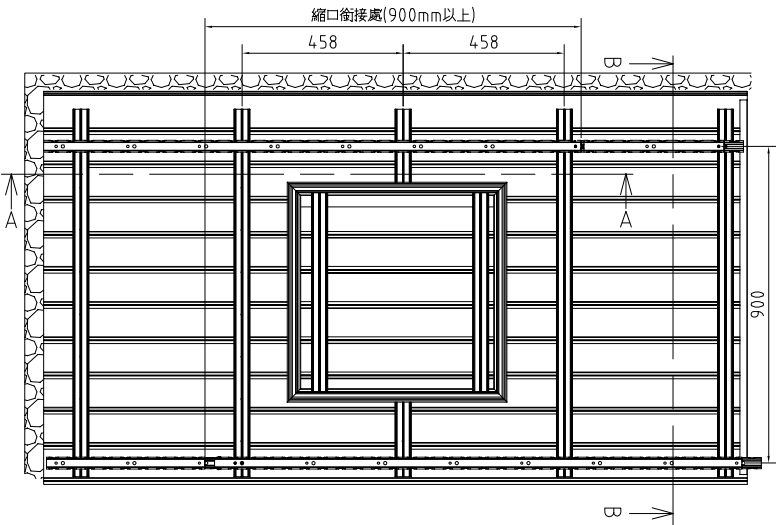

立體組裝示意圖

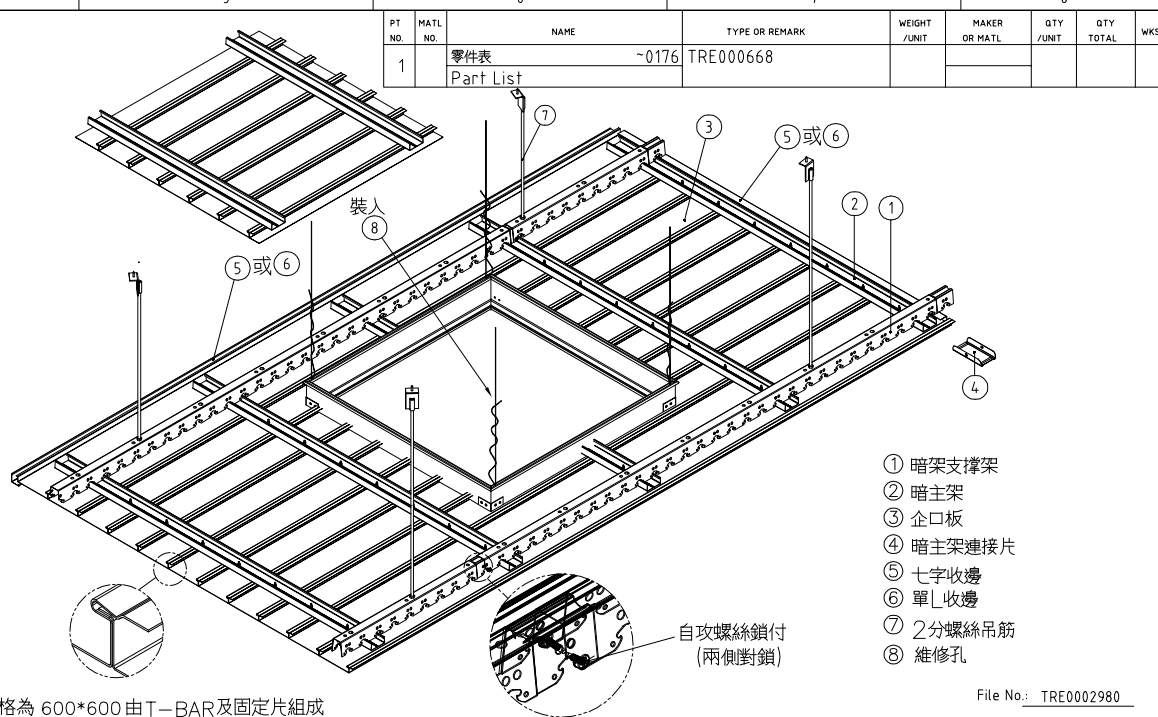

PT NO.	MATL NO.	NAME	TYPE OR REMARK	WEIGHT /UNIT	MAKER OR MATL	QTY /UNIT	QTY TOTAL	WKS
1		零件表 Part List	~0176 TRE000668					

File No.: TRE0002980

PS: 維修孔規格為 600*600 由 T-BAR 及固定片組成

File No.: TRE0002980

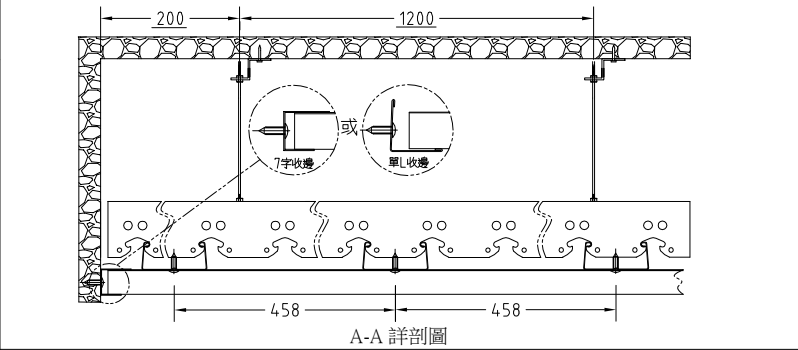

A-A 詳剖圖

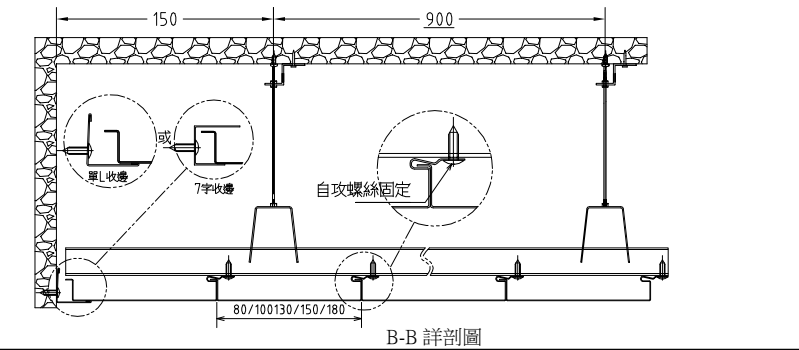

B-B 詳剖圖

- 壹. 骨架:
1. 材質:
 - 1.1 符合 CNS 1244 G3027 或 JIS G3302 SGCC 規範.
 - 1.2 鍍層量達 Z12.
- 貳. 面板: 預烤漆鋼板
- △ 2 材質:
- 2.1 符合 CNS 10804 G3217 或 JIS G3312 CGCC 系列規範.
 - 2.2 正面烤漆膜厚達 20±5 μm.
 - 2.3 符合 CNS 8886 鹽水噴霧試驗: 溫度 35°C (2000 小時) 塗膜表面無膨脹, 剝離, 鏽蝕等情形.
- 參. 施工要領
- 3.1 相鄰支撐架連接處須錯位 900mm 以上.
 - 3.2 天花板之懸吊長度小於 1m 時, 吊筋可採用兩分螺桿.
 - 3.3 天花板之懸吊長度為 1m~3m 時, 吊筋建議採三分螺桿.
 - 3.4 天花板之懸吊長度超過 3m 時, 吊筋建議以輕型鋼之立柱取代或加設鋼銜架等構件來進行施作.
 - 3.5 縮口支撐架與縮口支撐架兩邊各以一個自攻螺釘固定, 該接頭抗壓力須達 200kgf 以上.
 - 3.6 支撐架與兩分螺桿吊筋拉力達 200kgf 以上; 支撐架與三分螺桿吊筋拉力達 300kgf 以上.
 - 3.7 支撐架與暗主架結合點拉力達 100kgf 以上.

組裝用料:

名稱	B型企口卡麗板	縮口式暗架支撐架	暗主架	暗主架連接片	單L收邊	7字收邊
材質	0.5mm(80/100/130/150) 預烤漆鋼板	0.8mm 鍍鋅鋼板	0.5/0.6mm 鍍鋅鋼板	0.4mm 鍍鋅鋼板	0.5mm 預烤漆鋼板	0.5mm 預烤漆鋼板
型式						
尺寸	寬:80/100/130/150/180 高:17	長3050*寬33.5*高38.5	長3600*寬45*高19	85*43.5*17	長3050/2440 24*24	長3050 14*18*21

SCALE	FREE	DRAWING DATE	2019/07/24	MACHINE NAME	標準一般施工大樣圖	PRO NO.	PK16001~0175
APPROVED		CHECKED	KM 關而審核 確認	DESIGNED	KM 關而審核 確認	DRAWN	ZEN
DRAWING TITLE				B型企口式卡麗板不沖孔預烤漆鋼板(室內)		DRAWING NO.	
2023/09/15				連接片規格修正		LIEN	
2020/10/5				規範修正		Kai	
2019/12/11				無相關測報		LIEN	
青鋼應用材料公司						TRE0006673	

平面組裝示意圖

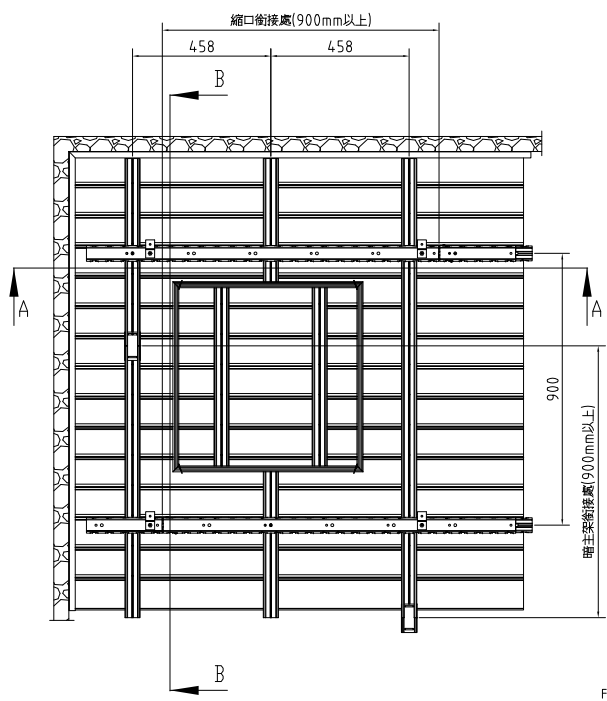

File No.: TRE0012000

立體組裝示意圖

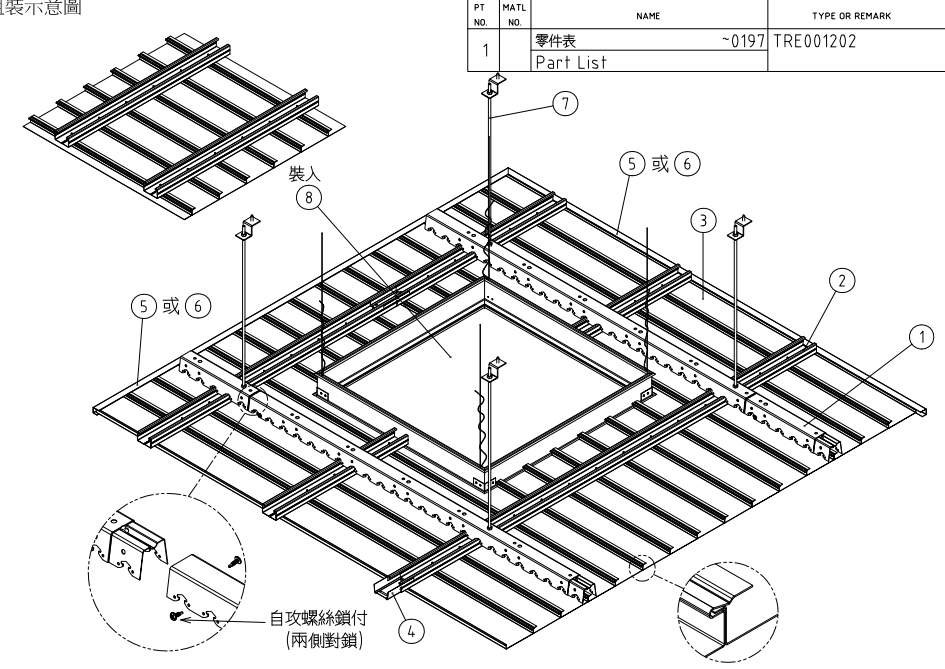

ps:維修孔規格為 600*600由T-BAR及固定片組成

File No.: TRE0012000

PT NO.	MATL NO.	NAME	TYPE OR REMARK	WEIGHT /UNIT	MAKER OR MATL	QTY /UNIT	QTY TOTAL	WKS
1		零件表 Part List	~0197 TRE001202					

- ① 暗架支撐架
- ② 暗主架
- ③ 企口板
- ④ 暗主架連接片
- ⑤ 七字收邊
- ⑥ 單L收邊
- ⑦ 2分或3分螺桿吊筋
- ⑧ 維修孔

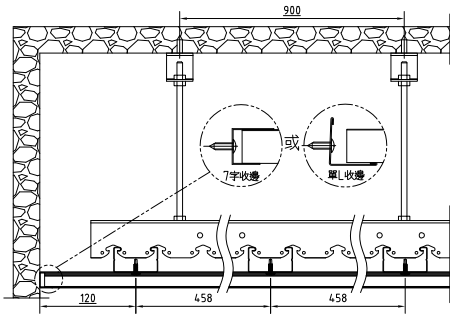

A-A 詳剖圖

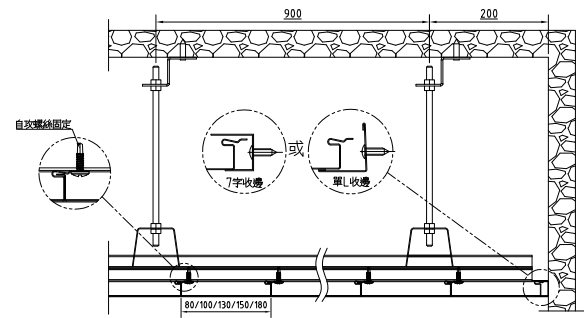

B-B 詳剖圖

- 壹、骨架：
1. 材質：鍍鋅鋼板
 - 1.1 符合CNS 1244 G3027或JIS G3302 SGCC規範，鍍鋅量達Z12.
- 貳、面板：△
2. 材質：預烤漆鋁板
 - 2.1 符合JIS H4001 A1000或A3000系列規範。
 - 2.2 正面烤漆膜厚達 20±5µm.
 - 2.3 符合CNS 8886鹽水噴霧試驗：溫度35°C(2000小時)塗膜表面無膨脹、剝離、鏽蝕等情形。
 - 2.4 符合 CNS11231 耐候試驗,照射時間:3200 hrs,表面無變化。

- 參、施工要領 △
- 3.1 天花板總重量不宜超過20kgf/m²。
 - 3.2 天花板之懸吊長度小於1m時，吊筋可採用兩分螺桿。
 - 3.3 天花板之懸吊長度為1m-3m時，吊筋建議採三分螺桿。
 - 3.4 天花板之懸吊長度超過3m時，吊筋建議以輕型鋼之立柱取代或加設鋼銜架等構件來進行施作。
 - 3.5 相鄰支撐架連接處須錯位900mm以上。
 - 3.6 縮口支撐架與縮口支撐架兩邊各以一個自攻螺釘固定，該接頭拉壓力須達200kgf以上。
 - 3.7 支撐架與兩分螺桿吊筋拉力達200kgf以上；支撐架與三分螺桿吊筋拉力達300kgf以上。
 - 3.8 支撐架與暗主架結合點拉力達100kgf以上。

組裝用料：

名稱	B型企口卡麗板	498縮口式暗架支撐架	暗主架	暗主架連接片	單L收邊	7字收邊
材質	0.5mm(80/100/130/150) 預烤漆鋁板 0.6mm(寬180) 預烤漆鋁板	0.8mm鍍鋅鋼板	0.5/0.6mm鍍鋅鋼板	0.35mm鍍鋅鋼板	0.5mm預烤漆鋁板	0.5mm預烤漆鋁板
型式						
尺寸	寬:80/100/130/150/180 高:17	長3050/2440*寬40.5*高42.1	長3600/2430*寬49*高27	長94*寬46.5*高25	長3050/2440*寬24*高24	長3050 14*18*21

SCALE	FREE	DRAWING DATE	2020/7/31	MACHINE NAME	標準一般施工大樣圖	PRO NO.	PK16001~0195
APPROVED		CHECKED		DESIGNED		DRAWN	Kai
DRAWING TITLE						B型企口板不沖孔預烤漆鋁板+498縮口支撐架(室內)	
DRAWING NO.						TRE0012014	

青鋼應用材料公司

本圖面所有權歸屬青鋼，未經許可不得仿製或複印

平面組裝示意圖

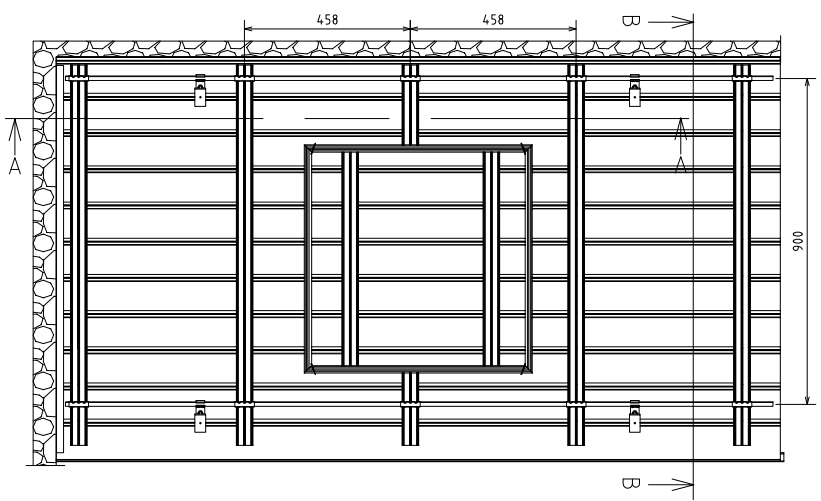

File No.: TRE0014280

立體組裝示意圖

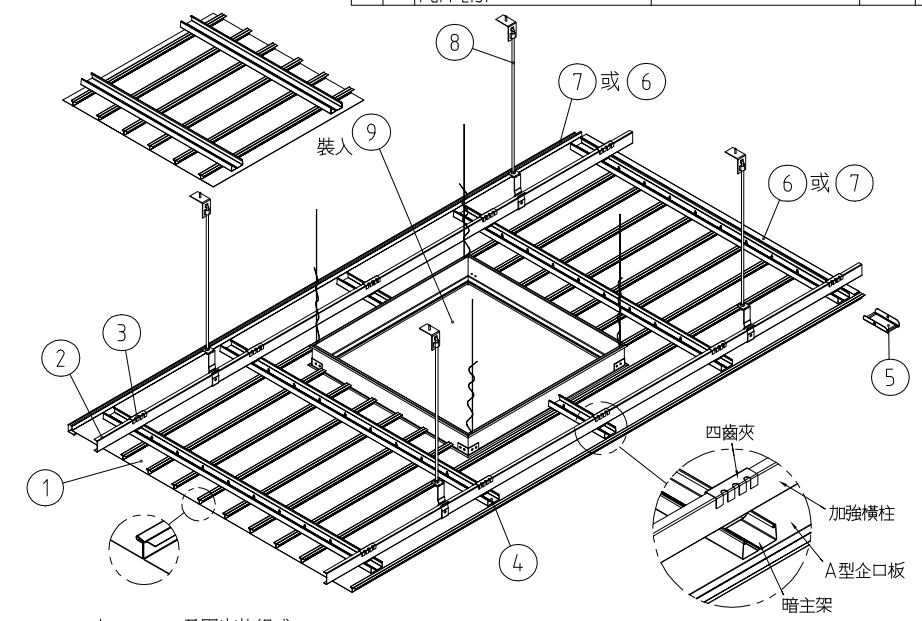

- ① B型企口板
- ② 加強橫柱
- ③ 四齒式連接片
- ④ 暗主架
- ⑤ 暗主架連接片
- ⑥ 七字收邊
- ⑦ 單L收邊
- ⑧ 2分螺桿吊筋組
- ⑨ 維修孔

File No.: TRE0014280

PT NO.	MATL NO.	NAME	TYPE OR REMARK	WEIGHT /UNIT	MAKER OR MATL	QTY /UNIT	QTY TOTAL	WKS
1		零件表 Part List	~0206 TRE001427					

PS: 維修孔規格為 600*600由T-BAR及固定片組成

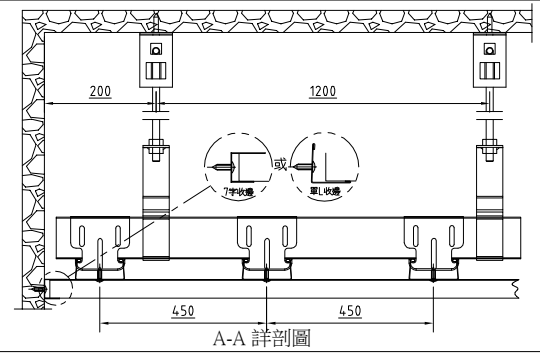

A-A 詳剖圖

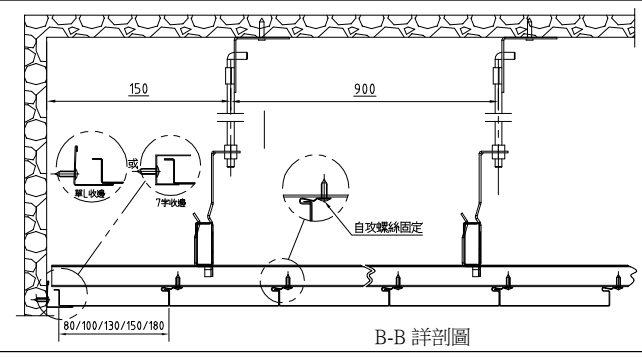

B-B 詳剖圖

- 壹、骨架
- 1.1 材質：鍍鋅鋼板。
 - 1.2 符合CNS 1244 G3027或JIS G3302 SGCC規範，鋅層量達Z12。
- 貳、面板
- 2.1 材質：預烤漆鋁板。
 - 2.2 符合JIS H4001 A1000或A3000系列規範。
 - 2.3 正面烤漆膜厚達20±5 μm。
 - 2.4 符合CNS 8886 鹽水噴霧試驗：溫度35°C(2000小時)塗膜表面無膨脹、剝離、鏽蝕等情形。
 - 2.5 符合CNS 11231 耐候試驗,照射時間：3200 hrs,表面無變化。
- 參、施工要領
- 3.1 天花板之懸吊長度小於1M時,吊筋可採用兩分螺桿。
 - 3.2 天花板之懸吊長度為1M~3M時,吊筋建議採三分螺桿。
 - 3.3 天花板之懸吊長度超過3M時,吊筋建議以輕型鋼之立柱取代或加設鋼桁架等構件來進行施作。

組裝用料:

名稱	B型企口卡麗板	四齒式連接片	加強橫柱	暗主架	暗主架連接片	單L收邊	7字收邊
材質	0.5mm預烤漆鋁板 面寬:(80/100/130/150/180)×17高	0.6mm鍍鋅鋼板	0.95mm鍍鋅鋼板	0.5/0.6mm鍍鋅鋼板	0.4mm鍍鋅鋼板	0.5mm預烤漆鋼板	0.5mm預烤漆鋼板
型式							
尺寸	寬:80/100/130/150/180 高:17	28.5*54.5*43	長3600/2440* 寬38*高12	長3600*寬45*高19	85*43.5*17	長3050/2440 24*24	長3050 14*18*21

SCALE	FREE	DRAWING DATE	2020/10/05	MACHINE NAME	標準一般施工大樣圖	PRO NO.	PK16001~0205
APPROVED	CHECKED 圖面審核	DESIGNED 圖面審核	DRAWN Kai	DRAWING TITLE	B型企口式卡麗板不沖孔預烤漆白色鋁板+四齒夾(室內)		mm
2023/09/15	連接片規格變更	LIEN					
2022/1/19	變更耐候規範說明	LIEN					

青鋼應用材料公司